

## BX10P



- ▶ Passend für unebene und poröse Oberflächen, wie z.B. Pappe, usw.
- ▶ PU30°/60°: Der Balg und die Lippe haben unterschiedliche Härtegrade. Hierdurch sind sie stark und stabil und ebenso weich und flexibel.
- ▶ DURAFLEX® Saugnäpfe sind aus einem speziell entwickelten Polyurethan hergestellt. Dieses Material vereint die Elastizität von Gummi mit der Haltbarkeit von Kunststoff.
- ▶ DURAFLEX® ist abdruckfrei.

### Haltekräfte & Technische Daten

Material	Haltekraft in N bei vertikalem Hub und Vakuumniveau			Haltekraft in N bei horizontaler Verschiebung und Vakuumniveau			Volumen cm <sup>3</sup>	Minimaler Biegeradius mm	Max. Hubbewegung mm	Gewicht Gummiteile g
	20 -kPa	60 -kPa	90 -kPa	20 -kPa	60 -kPa	90 -kPa				
PU30°/60°	1	2.3	3.7	—	—	—	0.56	4.0	4.5	1
PU60°	1	2.3	3.7	—	—	—	0.56	6.0	4.5	1

### Materialspezifikation

Material	Farbe	Härtegrad °Shore A	Temperaturbereich °C
Polyurethan, PU30	Gelb transparent	30	10–50
Polyurethan, PU60	Grün transparent	60	10–50

### Materialeigenschaften

Verschleißfestigkeit	Öl	Wetter & Ozon	Hydrolyse	Benzin	Konzentrierte Säuren	Ethanol	Methanol	Oxidation
Ausgezeichnet	Ausgezeichnet	Ausgezeichnet	Gut*	Gut	Gut*	Gut	Ungeeignet	Ungeeignet

\*Bitte Piab kontaktieren!

## Bestellbezeichnung

Beschreibung	Art. Nr.
Saugnapf BX10P Polyurethan 30/60, M5 Aussengewinde	0122869
Saugnapf BX10P Polyurethan 60, M5 Aussengewinde	0122967

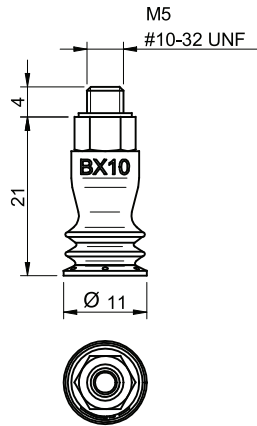

Gummitteile	Art. Nr.
Saugnapf BX10P Polyurethan 30/60	0118329
Saugnapf BX10P Polyurethan 60	0122966

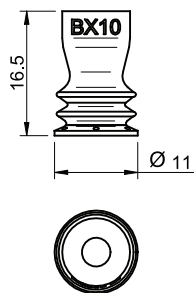

Befestigungen	Art. Nr.
Befestigung M5 Aussengewinde, 10-15	3107030

## BX15P



- ▶ Passend für unebene und poröse Oberflächen, wie z.B. Pappe, usw.
- ▶ PU30°/60°: Der Balg und die Lippe haben unterschiedliche Härtegrade. Hierdurch sind sie stark und stabil und ebenso weich und flexibel.
- ▶ DURAFLEX® Saugnäpfe sind aus einem speziell entwickelten Polyurethan hergestellt. Dieses Material vereint die Elastizität von Gummi mit der Haltbarkeit von Kunststoff.
- ▶ DURAFLEX® ist abdruckfrei.

### Haltekräfte & Technische Daten

Material	Haltekraft in N bei vertikalem Hub und Vakuumniveau			Haltekraft in N bei horizontaler Verschiebung und Vakuumniveau			Volumen cm <sup>3</sup>	Minimaler Biegeradius mm	Max. Hubbewegung mm	Gewicht Gummiteile g
	20 -kPa	60 -kPa	90 -kPa	20 -kPa	60 -kPa	90 -kPa				
PU30°/60°	2.0	4.0	4.5	—	—	—	0.92	5.5	5.5	1.15
PU60°	2.0	6.0	6.0	—	—	—	0.92	6.0	5.5	1.14

### Materialspezifikation

Material	Farbe	Härtegrad °Shore A	Temperaturbereich °C
Polyurethan, PU30	Gelb transparent	30	10–50
Polyurethan, PU60	Grün transparent	60	10–50

### Materialeigenschaften

Verschleißfestigkeit	Öl	Wetter & Ozon	Hydrolyse	Benzin	Konzentrierte Säuren	Ethanol	Methanol	Oxidation
Ausgezeichnet	Ausgezeichnet	Ausgezeichnet	Gut*	Gut	Gut*	Gut	Ungeeignet	Ungeeignet

\*Bitte Piab kontaktieren!

## Bestellbezeichnung

Komplette Saugnäpfe	Art. Nr.
Saugnapf BX15P Polyurethan 30/60, M5 Aussengewinde	0124344
Saugnapf BX15P Polyurethan 60, M5 Aussengewinde	0124345

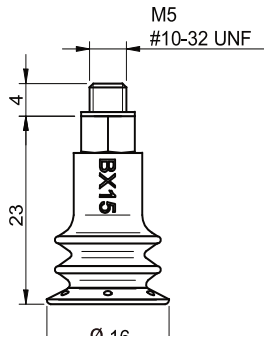

Gummitteile	Art. Nr.
Saugnapf BX15P Polyurethan 30/60	0118505
Saugnapf BX15P Polyurethan 60	0124237

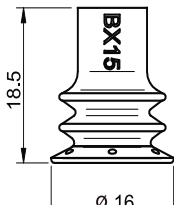

Befestigungen	Art. Nr.
Befestigung M5 Aussengewinde, 10-15	3107030

## BX20P



### Saugnäpfe mit 2,5 Falten

- ▶ Passend für unebene und poröse Oberflächen, wie z.B. Pappe, usw.
- ▶ PU30°/60°: Der Balg und die Lippe haben unterschiedliche Härtegrade. Hierdurch sind sie stark und stabil und ebenso weich und flexibel.
- ▶ DURAFLEX® Saugnäpfe sind aus einem speziell entwickelten Polyurethan hergestellt. Dieses Material vereint die Elastizität von Gummi mit der Haltbarkeit von Kunststoff.
- ▶ DURAFLEX® ist abdruckfrei.

### Haltekräfte & Technische Daten

Material	Haltekraft in N bei vertikalem Hub und Vakuumniveau			Haltekraft in N bei horizontaler Verschiebung und Vakuumniveau			Volumen cm <sup>3</sup>	Minimaler Biegeradius mm	Max. Hub- bewegung mm	Gewicht Gummi- teile g
	20 -kPa	60 -kPa	90 -kPa	20 -kPa	60 -kPa	90 -kPa				
PU30°/60°	4.8	7.0	11.0	—	—	—	1.16	8.5	6.5	1.43
PU60°	4.5	7.0	9.5	—	—	—	1.16	10.0	6.5	1.43

### Materialspezifikation

Material	Farbe	Härtegrad °Shore A	Temperaturbereich °C
Polyurethan, PU30	Gelb transparent	30	10–50
Polyurethan, PU60	Grün transparent	60	10–50

### Materialeigenschaften

Verschleiß- festigkeit	Öl	Wetter & Ozon	Hydrolyse	Benzin	Konzentrierte Säuren	Ethanol	Methanol	Oxidation
Ausgezeichnet	Ausgezeichnet	Ausgezeichnet	Gut*	Gut	Gut*	Gut	Ungeeignet	Ungeeignet

\*Bitte Piab kontaktieren!

## Bestellbezeichnung

	Komplette Saugnapfe	Art. Nr.
A	Saugnapf BX20P Polyurethan 30/60, M5 Innengewinde	0125104
B	Saugnapf BX20P Polyurethan 30/60, G1/8" Aussengewinde	0125108
C	Saugnapf BX20P Polyurethan 30/60, G1/8" Aussengewinde / M5 Innengewinde	0125105
C	Saugnapf BX20P Polyurethan 30/60, G1/8" Außengew. / M5 Innengew., mit Drossel-Rückschlagventil	0125106
D	Saugnapf BX20P Polyurethan 30/60, 5xM5 Innengewinde	0125107
A	Saugnapf BX20P Polyurethan 60, M5 Innengewinde	0125109
B	Saugnapf BX20P Polyurethan 60, G1/8" Aussengewinde	0125112
C	Saugnapf BX20P Polyurethan 60, G1/8" Aussengewinde / M5 Innengewinde	0125110
D	Saugnapf BX20P Polyurethan 60, 5xM5 Innengewinde	0125111

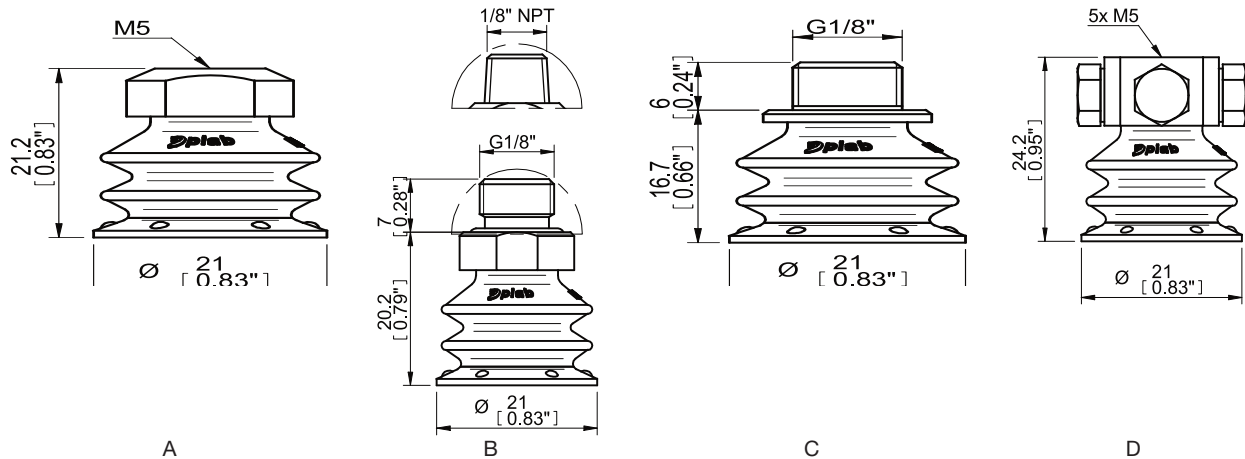

Gummitteile	Art. No.
Saugnapf BX20P Polyurethan 30/60	0118507
Saugnapf BX20P Polyurethan 60	0124249

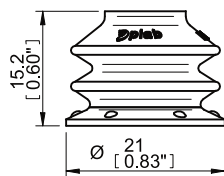

Befestigungen	Art. Nr.
Befestigung M5 Innengewinde	3250003
Befestigung G1/8" Aussengewinde, mit Filtersieb	3250085
Befestigung G1/8" Aussengewinde/M5 Innengewinde, mit Filtersieb	0101152
Befestigung G1/8" Aussengewinde/M5 Innengewinde, mit Drossel-Rückschlagventil	3251004
Befestigung 5xM5 Innengewinde	0100260

Weitere Informationen und Maßskizzen finden Sie im Abschnitt Saugnapfe/ Greifer Befestigungen.

## BX25P



### Saugnäpfe mit 2,5 Falten

- ▶ Passend für unebene und poröse Oberflächen, wie z.B. Pappe, usw.
- ▶ PU30°/60°: Der Balg und die Lippe haben unterschiedliche Härtegrade. Hierdurch sind sie stark und stabil und ebenso weich und flexibel.
- ▶ DURAFLEX® Saugnäpfe sind aus einem speziell entwickelten Polyurethan hergestellt. Dieses Material vereint die Elastizität von Gummi mit der Haltbarkeit von Kunststoff.
- ▶ DURAFLEX® ist abdruckfrei.
- ▶ Filterscheibe im Saugnapf schützt das Vakuumsystem vor Verschmutzungen.

### Haltekräfte & Technische Daten

Material	Haltekraft in N bei vertikalem Hub und Vakuumniveau			Haltekraft in N bei horizontaler Verschiebung und Vakuumniveau			Volumen cm <sup>3</sup>	Minimaler Biegeradius mm	Max. Hubbewegung mm	Gewicht Gummiteile g
	20 -kPa	60 -kPa	90 -kPa	20 -kPa	60 -kPa	90 -kPa				
PU30°/60°	8.0	13.0	18.0	5.0*	10.0*	12.0*	3.0	6.0	8.5	3
PU60°	9.0	14.0	18.0	7.0*	11.0*	15.0*	3.0	8.0	8.5	3

*\*Der Saugnapf ist nicht zum Heben mit horizontaler Verschiebung geeignet. Die Werte sind nur Richtwerte für vertikalen Hub und nachfolgendem horizontalen Transport.*

### Materialspezifikation

Material	Farbe	Härtegrad °Shore A	Temperaturbereich °C
Polyurethan, PU30	Gelb transparent	30	10–50
Polyurethan, PU60	Grün transparent	60	10–50

### Materialeigenschaften

Verschleißfestigkeit	Öl	Wetter & Ozon	Hydrolyse	Benzin	Konzentrierte Säuren	Ethanol	Methanol	Oxidation
Ausgezeichnet	Ausgezeichnet	Ausgezeichnet	Gut*	Gut	Gut*	Gut	Ungeeignet	Ungeeignet

*\*Bitte Piab kontaktieren!*

## Bestellbezeichnung

	Komplette Saugnapfe	Art. Nr.
A	Saugnapf BX25P Polyurethan 30/60 mit Filterscheibe, M5 Innengewinde	0109404
B	Saugnapf BX25P Polyurethan 30/60 mit Filterscheibe, G1/8" Aussengewinde	0114131
C	Saugnapf BX25P Polyurethan 30/60 mit Filterscheibe, G1/8" Aussengewinde / M5 Innengewinde	0109402
C	Saugnapf BX25P Polyurethan 30/60 mit Filter, G1/8" Aussengew. / M5 Innengew., mit Drossel-Rückschlagventil	0109403
D	Saugnapf BX25P Polyurethan 30/60 mit Filterscheibe, 5xM5 Innengewinde	0109405
A	Saugnapf BX25P Polyurethan 60 mit Filterscheibe, M5 Innengewinde	0109400
B	Saugnapf BX25P Polyurethan 60 mit Filterscheibe, G1/8" Aussengewinde	0114149
C	Saugnapf BX25P Polyurethan 60 mit Filterscheibe, G1/8" Aussengewinde / M5 Innengewinde	0109398
D	Saugnapf BX25P Polyurethan 60 mit Filterscheibe, 5xM5 Innengewinde	0109401

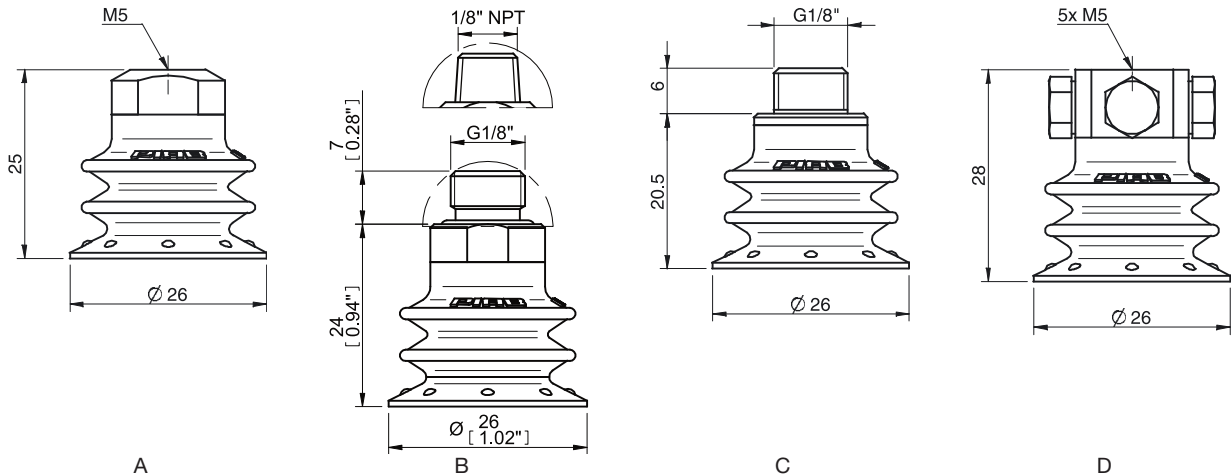

	Gummiteile	Art. Nr.
	Saugnapf BX25P Polyurethan 30/60	0109006
	Saugnapf BX25P Polyurethan 30/60 mit Filterscheibe	0109312
	Saugnapf BX25P Polyurethan 60	0108240
	Saugnapf BX25P Polyurethan 60, mit Filterscheibe	0109397

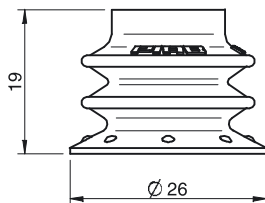

	Befestigungen	Art. Nr.
	Befestigung M5 Innengewinde	3250003
	Befestigung M5 Innengewinde, mit Drossel-Rückschlagventil	3251001
	Befestigung G1/8" Aussengewinde, mit Filtersieb	3250085
	Befestigung G1/8" Aussengewinde/M5 Innengewinde	3250004
	Befestigung G1/8" Aussengewinde/M5 Innengewinde, mit Drossel-Rückschlagventil	3251004
	Befestigung 5xM5 Innengewinde	0100260
	Befestigung 5xM5 Innengewinde, mit Drossel-Rückschlagventil	3251005

Weitere Informationen und Maßskizzen finden Sie im Abschnitt Saugnapfe/Greifer Befestigungen.

Ersatzteile	Material	Temperaturbereich °C	Art. Nr.
Filter für BX25P, 10 Stück	Polyester/TPE	-40-90	0201000



## BX35P



### Saugnapfe mit 2,5 Falten

- ▶ Passend für unebene und poröse Oberflächen, wie z.B. Pappe, usw.
- ▶ PU30°/60°: Der Balg und die Lippe haben unterschiedliche Härtegrade. Hierdurch sind sie stark und stabil und ebenso weich und flexibel.
- ▶ DURAFLEX® Saugnapfe sind aus einem speziell entwickelten Polyurethan hergestellt. Dieses Material vereint die Elastizität von Gummi mit der Haltbarkeit von Kunststoff.
- ▶ DURAFLEX® ist abdruckfrei.
- ▶ Filterscheibe im Saugnapf schützt das Vakuumsystem vor Verschmutzungen.

### Haltekräfte & Technische Daten

Material	Haltekraft in N bei vertikalem Hub und Vakuumniveau			Haltekraft in N bei horizontaler Verschiebung und Vakuumniveau			Volumen cm <sup>3</sup>	Minimaler Biegeradius mm	Max. Hubbewegung mm	Gewicht Gummiteile g
	20 -kPa	60 -kPa	90 -kPa	20 -kPa	60 -kPa	90 -kPa				
PU30°/60°	12.0	20.0	28	14.0*	27*	34*	10.0	10.0	14.0	8.0
PU60°	15.0	25	30	22.0*	30*	36*	10.0	10.0	14.0	8.0

\*Der Saugnapf ist nicht zum Heben mit horizontaler Verschiebung geeignet. Die Werte sind nur Richtwerte für vertikalen Hub und nachfolgendem horizontalen Transport.

### Materialspezifikation

Material	Farbe	Härtegrad °Shore A	Temperaturbereich °C
Polyurethan, PU30	Gelb transparent	30	10–50
Polyurethan, PU60	Grün transparent	60	10–50

### Materialeigenschaften

Verschleißfestigkeit	Öl	Wetter & Ozon	Hydrolyse	Benzin	Konzentrierte Säuren	Ethanol	Methanol	Oxidation
Ausgezeichnet	Ausgezeichnet	Ausgezeichnet	Gut*	Gut	Gut*	Gut	Ungeeignet	Ungeeignet

\*Bitte Piab kontaktieren!

## Bestellbezeichnung

	Beschreibung	Art. Nr.
A	Saugnapf BX35P Polyurethan 30/60 mit Filterscheibe, 1/8" NPSF Innengewinde	0106604
A	Saugnapf BX35P Polyurethan 30/60 mit Filterscheibe, 1/8" NPSF Innengew., mit Drossel-Rückschlagventil	0106605
B	Saugnapf BX35P Polyurethan 30/60 mit Filterscheibe, G1/8" Aussengewinde, mit Filtersieb	9912151
C	Saugnapf BX35P Polyurethan 30/60 mit Filterscheibe, G1/4" Aussengewinde, mit Filtersieb	0114449
C	Saugnapf BX35P Polyurethan 30/60 mit Filterscheibe, 1/4" NPT Aussengewinde, mit Filtersieb	0107563
C	Saugnapf BX35P Polyurethan 30/60 mit Filterscheibe, 1/4" NPT Aussengewinde, mit Drossel-Rückschlagventil	9909193
D	Saugnapf BX35P Polyurethan 30/60 mit Filterscheibe, G3/8" Aussengewinde, mit Filtersieb	0107377
D	Saugnapf BX35P Polyurethan 30/60 Filter, G3/8" Aussengew., Filtersieb, Drossel-Rückschlagventil	0107378
D	Saugnapf BX35P Polyurethan 30/60 mit Filterscheibe, 3/8" NPT Aussengewinde, mit Filtersieb	9906975
D	Saugnapf BX35P Polyurethan 30/60 mit Filterscheibe, 3/8" NPT Aussengewinde, mit Drossel-Rückschlagventil	9909194
A	Saugnapf BX35P Polyurethan 60 mit Filterscheibe, 1/8" NPSF Innengewinde	0107561
A	Saugnapf BX35P Polyurethan 60 mit Filterscheibe, 1/8" NPSF Innengewinde, mit Drossel-Rückschlagventil	0107562
B	Saugnapf BX35P Polyurethan 60 mit Filterscheibe, G1/8" Aussengewinde, mit Filtersieb	9912152
C	Saugnapf BX35P Polyurethan 60 mit Filterscheibe, 1/4" NPT Aussengewinde, mit Filtersieb	0107567
C	Saugnapf BX35P Polyurethan 60 mit Filterscheibe, 1/4" NPT Aussengewinde, mit Drossel-Rückschlagventil	9909190
D	Saugnapf BX35P Polyurethan 60 mit Filterscheibe, G3/8" Aussengewinde, mit Filtersieb	0107379
D	Saugnapf BX35P Polyurethan 60 mit Filter, G3/8" Aussengew., mit Filtersieb und Drossel-Rückschlagventil	0107380
D	Saugnapf BX35P Polyurethan 60 mit Filterscheibe, 3/8" NPT Aussengewinde, mit Filtersieb	9909187
D	Saugnapf BX35P Polyurethan 60 mit Filterscheibe, 3/8" NPT Aussengewinde, mit Drossel-Rückschlagventil	9909191

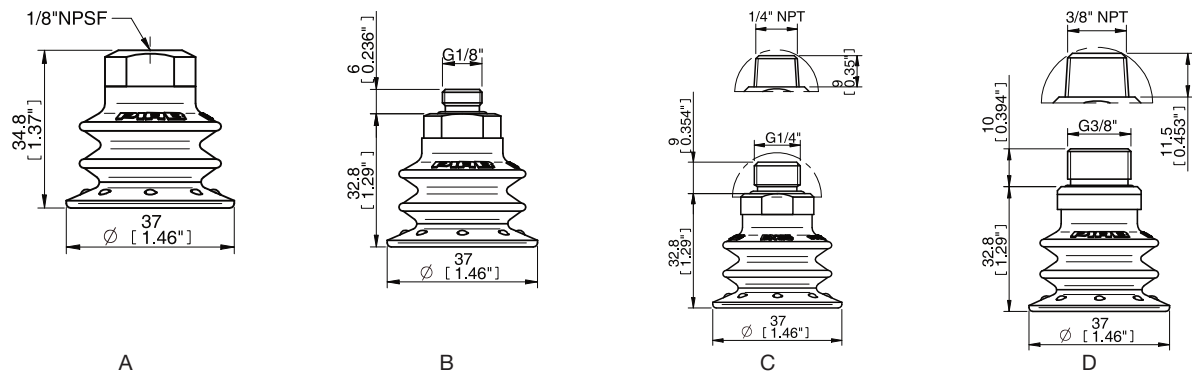

Gummitelle	Art. Nr.
Saugnapf BX35P Polyurethan 30/60 mit Filterscheibe	0106619
Saugnapf BX35P Polyurethan 60 mit Filterscheibe	0107376
Saugnapf BX35P, Polyurethan 30/60	0106292
Saugnapf BX35P, Polyurethan 60	0107477

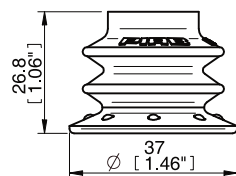

Beschreibung	Art. Nr.
Befestigung 1/8" NPSF Innengewinde, 30-40	3250005
Befestigung 1/8" NPSF Innengewinde, 30-40, mit Drossel-Rückschlagventil	3251006
Befestigung G1/8" Aussengewinde, 40, mit Filtersieb	0200714
Befestigung G1/4" Aussengewinde, 30-40, mit Filtersieb	3250091
Befestigung 1/4" NPT Aussengewinde, mit Filtersieb	3250093
Befestigung 1/4" NPT Aussengewinde, mit Drossel-Rückschlagventil	3251008
Befestigung G3/8" Aussengewinde, 30-40, mit Filtersieb	3250086
Befestigung G3/8" Aussengewinde, 30-40, mit Filtersieb Drossel-Rückschlagventil	3251009
Befestigung 3/8" NPT Aussengewinde, mit Filtersieb	3250089
Befestigung 3/8" NPT Aussengewinde, mit Drossel-Rückschlagventil	3251010

Weitere Informationen und Maßskizzen finden Sie im Abschnitt Saugnapfe/Greifer Befestigungen.

Beschreibung	Material	Temperaturbereich °C	Art. Nr.
Filter für BX35P, 10 Stück	Polyester/TPE	-40-90	0201001

## BX52P



### Saugnäpfe mit 2,5 Falten

- ▶ Passend für unebene und poröse Oberflächen, wie z.B. Pappe, usw.
- ▶ PU30°/60°: Der Balg und die Lippe haben unterschiedliche Härtegrade. Hierdurch sind sie stark und stabil und ebenso weich und flexibel.
- ▶ DURAFLEX® Saugnäpfe sind aus einem speziell entwickelten Polyurethan hergestellt. Dieses Material vereint die Elastizität von Gummi mit der Haltbarkeit von Kunststoff.
- ▶ DURAFLEX® ist abdruckfrei.
- ▶ Filterscheibe im Saugnapf schützt das Vakuumsystem vor Verschmutzungen.

### Haltekräfte & Technische Daten

Material	Haltekraft in N bei vertikalem Hub und Vakuumniveau			Haltekraft in N bei horizontaler Verschiebung und Vakuumniveau			Volumen cm <sup>3</sup>	Minimaler Biegeradius mm	Max. Hubbewegung mm	Gewicht Gummiteile g
	20 -kPa	60 -kPa	90 -kPa	20 -kPa	60 -kPa	90 -kPa				
PU30°/60°	32	56	75	28*	44*	54*	30	32	19.0	24
PU60°	37	59	80	27*	49*	56*	30	32	19.0	24

\*Der Saugnapf ist nicht zum Heben mit horizontaler Verschiebung geeignet. Die Werte sind nur Richtwerte für vertikalen Hub und nachfolgendem horizontalen Transport.

### Materialspezifikation

Material	Farbe	Härtegrad °Shore A	Temperaturbereich °C
Polyurethan, PU30	Gelb transparent	30	10–50
Polyurethan, PU60	Grün transparent	60	10–50

### Materialeigenschaften

Verschleißfestigkeit	Öl	Wetter & Ozon	Hydrolyse	Benzin	Konzentrierte Säuren	Ethanol	Methanol	Oxidation
Ausgezeichnet	Ausgezeichnet	Ausgezeichnet	Gut*	Gut	Gut*	Gut	Ungeeignet	Ungeeignet

\*Bitte Piab kontaktieren!

### Bestellbezeichnung

	Beschreibung	Art. Nr.
A	Saugnapf BX52P Polyurethan 30/60 mit Filterscheibe, 1/8" NPSF Innengewinde	0104727
A	Saugnapf BX52P Polyurethan 30/60 mit Filterscheibe, 1/8" NPSF Innengewinde, mit Filtersieb	0106044
A	Saugnapf BX52P Polyurethan 30/60 mit Filterscheibe, 1/8" NPSF Innengewinde, mit Drossel-Rückschlagventil	0106019
B	Saugnapf BX52P Polyurethan 30/60 mit Filterscheibe, G1/8" Aussengewinde, mit Filtersieb	9912153
C	Saugnapf BX52P Polyurethan 30/60 mit Filterscheibe, G1/4" Aussengewinde, mit Filtersieb	0106045
C	Saugnapf BX52P Polyurethan 30/60 mit Filterscheibe, G1/4" Aussengew., mit Drossel-Rückschlagv., Filtersieb	0106739
C	Saugnapf BX52P Polyurethan 30/60 mit Filterscheibe, 1/4" NPT Aussengewinde, mit Filtersieb	0106047
C	Saugnapf BX52P Polyurethan 30/60 mit Filterscheibe, 1/4" NPT Aussengewinde, mit Drossel-Rückschlagventil	9908595
D	Saugnapf BX52P Polyurethan 30/60 mit Filterscheibe, G3/8" Aussengewinde, mit Filtersieb	0106740
D	Saugnapf BX52P Polyurethan 30/60 mit Filterscheibe, G3/8" Aussengew., mit Drossel-Rückschlagv., Filtersieb	0106741
D	Saugnapf BX52P Polyurethan 30/60 mit Filterscheibe, 3/8" NPT Aussengewinde, mit Filtersieb	0107515
D	Saugnapf BX52P Polyurethan 30/60 mit Filterscheibe, 3/8" NPT Aussengewinde, mit Drossel-Rückschlagventil	9908596
E	Saugnapf BX52P Polyurethan 30/60 mit Filterscheibe, 5x1/8" NPSF Innengewinde	0106046
E	Saugnapf BX52P Polyurethan 30/60 mit Filterscheibe, 5x1/8" NPSF Innengew., mit Drossel-Rückschlagventil	0106742
A	Saugnapf BX52P Polyurethan 60 mit Filterscheibe, 1/8" NPSF Innengewinde	0107383
A	Saugnapf BX52P Polyurethan 60 mit Filterscheibe, 1/8" NPSF Innengewinde, mit Filtersieb	0107382
B	Saugnapf BX52P Polyurethan 60 mit Filterscheibe, G1/8" Aussengewinde, mit Filtersieb	9912154

# Saugnapfe/Greifer DURAFLEX® Einfach und Zweifach

	Beschreibung	Art. Nr.
C	Saugnapf BX52P Polyurethan 60 mit Filterscheibe, G1/4" Aussengewinde, mit Filtersieb	0107385
C	Saugnapf BX52P Polyurethan 60 mit Filterscheibe, G1/4" Aussengew., mit Drossel-Rückschlagv., Filtersieb	0107386
C	Saugnapf BX52P Polyurethan 60 mit Filterscheibe, 1/4" NPT Aussengewinde, mit Filtersieb	0107391
C	Saugnapf BX52P Polyurethan 60 mit Filterscheibe, 1/4" NPT Aussengewinde, mit Drossel-Rückschlagventil	9908593
D	Saugnapf BX52P Polyurethan 60 mit Filterscheibe, G3/8" Aussengewinde, mit Filtersieb	0107387
D	Saugnapf BX52P Polyurethan 60 mit Filterscheibe, G3/8" Aussengew., mit Drossel-Rückschlagv., Filtersieb	0107388
D	Saugnapf BX52P Polyurethan 60 mit Filterscheibe, 3/8" NPT Aussengewinde, mit Filtersieb	0107516
D	Saugnapf BX52P Polyurethan 60 mit Filterscheibe, 3/8" NPT Aussengewinde, mit Drossel-Rückschlagventil	9908594
E	Saugnapf BX52P Polyurethan 60 mit Filterscheibe, 5x1/8" NPSF Innengewinde	0107389
E	Saugnapf BX52P Polyurethan 60 mit Filterscheibe, 5x1/8" NPSF Innengewinde, mit Drossel-Rückschlagventil	0107390

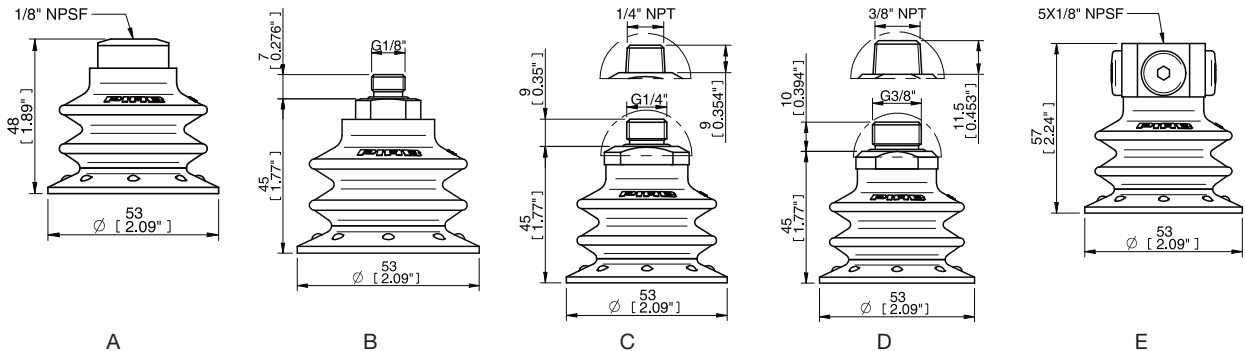

	Gummiteile	Art. Nr.
	Saugnapf BX52P Polyurethan 30/60 mit Filterscheibe	0104729
	Saugnapf BX52P Polyurethan 60 mit Filterscheibe	0108039
	Saugnapf BX52P Polyurethan 30/60	0104529
	Saugnapf BX52P Polyurethan 60	0107381

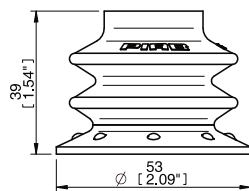

Beschreibung	Art. Nr.
Befestigung 1/8" NPSF Innengewinde, 50	3250017
Befestigung 1/8" NPSF Innengewinde, 50, mit Filtersieb	0101154
Befestigung 1/8" NPSF Innengewinde, 50, mit Drossel-Rückschlagventil	3251012
Befestigung G1/8" Aussengewinde, 50, mit Filtersieb	0200715
Befestigung G1/4" Aussengewinde, 50, mit Filtersieb	3250092
Befestigung G1/4" Aussengewinde, mit Filtersieb und Drossel-Rückschlagventil	3251013
Befestigung 1/4" NPT Aussengewinde, mit Filtersieb	3250094
Befestigung 1/4" NPT Aussengewinde, mit Drossel-Rückschlagventil	3251014
Befestigung G3/8" Aussengewinde, 50, mit Filtersieb	3250087
Befestigung G3/8" Aussengewinde, 50, mit Filtersieb und Drossel-Rückschlagventil	3251015
Befestigung 3/8" NPT Aussengewinde, mit Filtersieb	3250090
Befestigung 3/8" NPT Aussengewinde, mit Drossel-Rückschlagventil	3251016
Befestigung 5x1/8" NPSF Innengewinde, 50	0100262
Befestigung 5x1/8" NPSF Innengewinde, 50, mit Drossel-Rückschlagventil	3251017

Weitere Informationen und Maßskizzen finden Sie im Abschnitt Saugnapfe/Greifer Befestigungen.

Beschreibung	Material	Temperaturbereich °C	Art. Nr.
Filter für BX52P, 10 Stück	Polyester/TPE	-40-90	0201002

## BX75P



### Saugnapfe mit 2,5 Falten

- ▶ Passend für unebene und poröse Oberflächen, wie z.B. Pappe, usw.
- ▶ PU30°/60°: Der Balg und die Lippe haben unterschiedliche Härtegrade. Hierdurch sind sie stark und stabil und ebenso weich und flexibel.
- ▶ DURAFLEX® Saugnapfe sind aus einem speziell entwickelten Polyurethan hergestellt. Dieses Material vereint die Elastizität von Gummi mit der Haltbarkeit von Kunststoff.
- ▶ DURAFLEX® ist abdruckfrei.
- ▶ Filterscheibe im Saugnapf schützt das Vakuumsystem vor Verschmutzungen.

### Haltekräfte & Technische Daten

Material	Haltekraft in N bei vertikalem Hub und Vakuumniveau			Haltekraft in N bei horizontaler Verschiebung und Vakuumniveau			Volumen cm <sup>3</sup>	Minimaler Biegeradius mm	Max. Hubbewegung mm	Gewicht Gummiteile g
	20 -kPa	60 -kPa	90 -kPa	20 -kPa	60 -kPa	90 -kPa				
PU30°/60°	62	110	141	39*	83*	116*	80	23.0	26	71
PU60°	80	120	166	78*	114*	150*	80	23.0	26	71

\*Der Saugnapf ist nicht zum Heben mit horizontaler Verschiebung geeignet. Die Werte sind nur Richtwerte für vertikalen Hub und nachfolgendem horizontalen Transport.

### Materialspezifikation

Material	Farbe	Härtegrad °Shore A	Temperaturbereich °C
Polyurethan, PU30	Gelb transparent	30	10–50
Polyurethan, PU60	Grün transparent	60	10–50

### Materialeigenschaften

Verschleißfestigkeit	Öl	Wetter & Ozon	Hydrolyse	Benzin	Konzentrierte Säuren	Ethanol	Methanol	Oxidation
Ausgezeichnet	Ausgezeichnet	Ausgezeichnet	Gut*	Gut	Gut*	Gut	Ungeeignet	Ungeeignet

\*Bitte Piab kontaktieren!

## Bestellbezeichnung

	Beschreibung	Art. Nr.
A	Saugnapf BX75P Polyurethan 30/60, G3/8" Aussengewinde / 1/8" NPSF Innengewinde	0106293
A	Saugnapf BX75P Polyurethan 30/60 mit Filterscheibe, G3/8" Aussengewinde / 1/8" NPSF Innengewinde	0106606
B	Saugnapf BX75P Polyurethan 30/60 mit Filterscheibe, Gewindeeinsatz G1/8" Aussengewinde	0201082
B	Saugnapf BX75P Polyurethan 60 mit Filterscheibe, Gewindeeinsatz G1/8" Aussengewinde	0201083
C	Saugnapf BX75P Polyurethan 30/60 mit Filterscheibe, Gewindeeinsatz G1/4" Aussengewinde	0201073
C	Saugnapf BX75P Polyurethan 60 mit Filterscheibe, Gewindeeinsatz G1/4" Aussengewinde	0201074
D	Saugnapf BX75P Polyurethan 30/60 mit Filterscheibe, Gewindeeinsatz G3/8" Aussengewinde	0107151
D	Saugnapf BX75P Polyurethan 60 mit Filterscheibe, Gewindeeinsatz G3/8" Aussengewinde	0107149
E	Saugnapf BX75P Polyurethan 30/60 mit Filterscheibe, 3/8" NPSF Innengewinde	0108794
E	Saugnapf BX75P Polyurethan 60 mit Filterscheibe, 3/8" NPSF Innengewinde	0108795

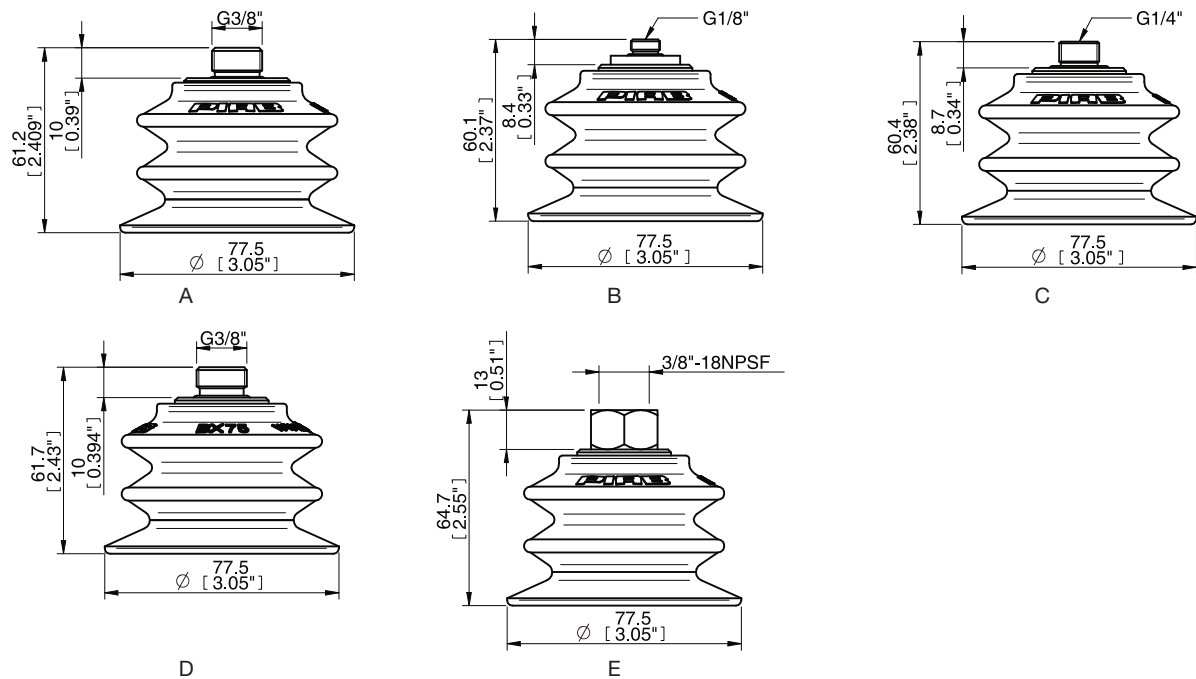

Gummitteile	Art. Nr.
Saugnapf BX75P Polyurethan 30/60 mit Filterscheibe, für Gewindeeinsatz	0107145
Saugnapf BX75P Polyurethan 60 mit Filterscheibe, für Gewindeeinsatz	0107150

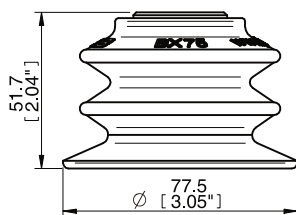

Befestigungen	Art. Nr.
Gewindeeinsatz G1/8" Aussengewinde, mit O-Ring und Filtersieb	0200716
Gewindeeinsatz G1/4" Aussengewinde, mit O-Ring und Filtersieb	0201077
Gewindeeinsatz G3/8" Aussengewinde, mit O-Ring	0106797

Weitere Informationen und Maßskizzen finden Sie im Abschnitt Saugnapfe/Greifer Befestigungen.

Ersatzteil	Material	Temperaturbereich °C	Art. Nr.
Filter für BX75P, 10 Stück	Polyester/TPE	-40-90	0201003

## BX110P



### Saugnäpfe mit 2,5 Falten

- ▶ Passend für unebene und poröse Oberflächen, wie z.B. Pappe, usw.
- ▶ PU30°/60°: Der Balg und die Lippe haben unterschiedliche Härtegrade. Hierdurch sind sie stark und stabil und ebenso weich und flexibel.
- ▶ DURAFLEX® Saugnäpfe sind aus einem speziell entwickelten Polyurethan hergestellt. Dieses Material vereint die Elastizität von Gummi mit der Haltbarkeit von Kunststoff.
- ▶ DURAFLEX® ist abdruckfrei.
- ▶ Filterscheibe im Saugnapf schützt das Vakuumsystem vor Verschmutzungen.

### Haltekräfte & Technische Daten

Material	Haltekraft in N bei vertikalem Hub und Vakuumniveau			Haltekraft in N bei horizontaler Verschiebung und Vakuumniveau			Volumen cm <sup>3</sup>	Minimaler Biegeradius mm	Max. Hub- bewegung mm	Gewicht Gummiteile g
	20 -kPa	60 -kPa	90 -kPa	20 -kPa	60 -kPa	90 -kPa				
PU30°/60°	158	306	346	83*	258*	260*	230	55	39	237
PU60°	181	426	424	158*	244*	293*	230	55	39	237

*\*Der Saugnapf ist nicht zum Heben mit horizontaler Verschiebung geeignet. Die Werte sind nur Richtwerte für vertikalen Hub und nachfolgendem horizontalen Transport.*

### Materialspezifikation

Material	Farbe	Härtegrad °Shore A	Temperaturbereich °C
Polyurethan, PU30	Gelb transparent	30	10–50
Polyurethan, PU60	Grün transparent	60	10–50

### Materialeigenschaften

Verschleißfestigkeit	Öl	Wetter & Ozon	Hydrolyse	Benzin	Konzentrierte Säuren	Ethanol	Methanol	Oxidation
Ausgezeichnet	Ausgezeichnet	Ausgezeichnet	Gut*	Gut	Gut*	Gut	Ungeeignet	Ungeeignet

*\*Bitte Piab kontaktieren!*

## Bestellbezeichnung

	Komplette Saugnapfe	Art. Nr.
A	Saugnapf BX110P Polyurethan 30/60 mit Filterscheibe, Gewindeeinsatz G3/8" Aussengewinde	0108273
B	Saugnapf BX110P Polyurethan 30/60 mit Filterscheibe, 3/8" NPSF Innengewinde	0108403
A	Saugnapf BX110P Polyurethan 60 mit Filterscheibe, Gewindeeinsatz G3/8" Aussengewinde	0108341
B	Saugnapf BX110P Polyurethan 60 mit Filterscheibe, 3/8" NPSF Innengewinde	0108404

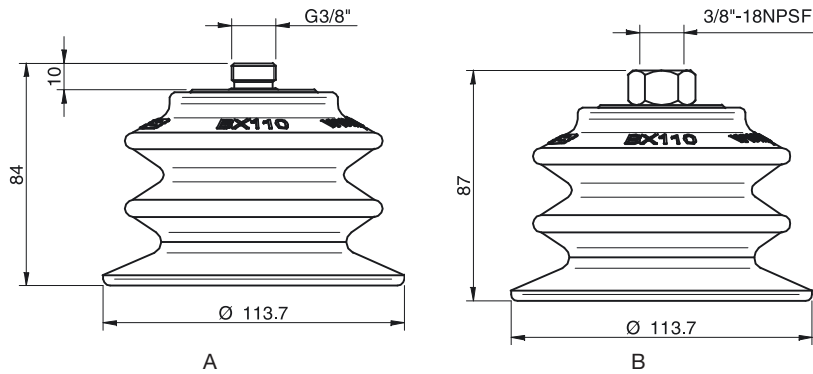

	Gummitteile	Art. Nr.
	Saugnapf BX110P Polyurethan 30/60	0107093
	Saugnapf BX110P Polyurethan 30/60 mit Filterscheibe	0108164
	Saugnapf BX110P Polyurethan 60 mit Filterscheibe	0108340

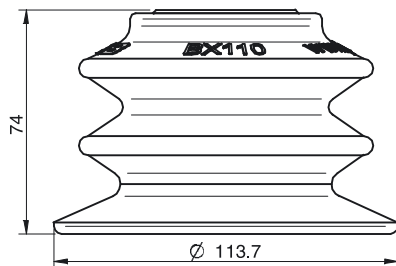

	Befestigungen	Art. Nr.
	Gewindeeinsatz G3/8" Aussengewinde, mit O-Ring	0106797

Weitere Informationen und Maßskizzen finden Sie im Abschnitt Saugnapfe/ Greifer Befestigungen.

Ersatzteile	Material	Temperaturbereich °C	Art. Nr.
Filter für BX110P, 10 Stück	Polyester/TPE	-40-90	0201004