

P5010

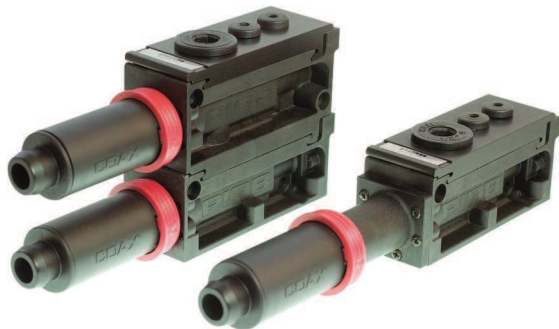

- ▶ Neu patentierte COAX® push-in Technologie ermöglicht den Ein- und Ausbau der Cartridge ohne Werkzeuge.
- ▶ Erhältlich mit einer zwei- oder dreistufigen COAX® Cartridge MIDI. Wählen Sie eine Si-Cartridge für zusätzlichen Vakuumfluss, eine Pi-Cartridge für hohe Leistung bei geringem Speisedruck oder eine Xi-Cartridge, wenn eine große Saugleistung bei tiefem Vakuumniveau erforderlich ist.
- ▶ Integrierter Strömungsschalldämpfer, der nicht durch Staub oder Schmutz beeinträchtigt wird.
- ▶ Erheblich geringerer Luftverbrauch im Vergleich zu konventionellen Pumpen gleicher Größe.
- ▶ Schlankes, kompaktes, veränderbares Moduldesign.
- ▶ Geringes Gewicht.

Technische Daten

Beschreibung	Einheit	Wert
Speisedruck, max.	MPa	0.7
Geräuschpegel*)	dBA	68–70
Temperaturbereich	°C	-10–80
Gewicht	g	230–600
Material		AL, CuZn, NBR, PA, VA, PE

*) Bei einem Vakuumniveau von 40 -kPa und einem Speisedruck von 0.3 MPa.

Saugleistung

COAX® Cartridge	Speisedruck MPa	Luftverbrauch NI/s	Saugleistung (NI/s) bei unterschiedlichen Vakuumniveaus (-kPa)										Max. Vakuum -kPa
			0	10	20	30	40	50	60	70	80	90	
Pi48-2	0.30	2.0	5.6	2.5	1.8	1.1	0.65	0.50	0.35	0.25	0.10	—	90
Pi48-3	0.30	2.0	5.6	2.5	1.8	1.1	0.65	0.50	0.35	0.25	0.10	—	90
Si32-2	0.60	1.75	3.3	3.0	2.6	1.7	0.90	0.60	0.50	0.35	—	—	75
Si32-3	0.60	1.75	6.0	3.5	2.6	1.7	0.90	0.60	0.50	0.35	—	—	75
Xi40-2	0.45	1.83	2.8	2.3	1.6	1.0	0.73	0.58	0.43	0.32	0.18	0.03	95
Xi40-3	0.45	1.83	5.9	3.0	2.0	1.3	0.73	0.58	0.43	0.32	0.18	0.03	95

Für Saugleistungen und andere Speisedrücke lesen Sie bitte in den Datenblättern der COAX® Cartridge nach.

Evakuierungszeit

COAX® Cartridge	Speisedruck MPa	Luftverbrauch NI/s	Evakuierungszeit (s/l), um unterschiedliche Vakuumniveaus zu erreichen (-kPa)										Max. Vakuum -kPa
			10	20	30	40	50	60	70	80	90		
Pi48-2	0.30	2.0	0.030	0.070	0.13	0.26	0.46	0.70	1.0	1.6	4.0	90	
Pi48-3	0.30	2.0	0.020	0.060	0.12	0.25	0.45	0.70	1.0	1.6	4.0	90	
Si32-2	0.60	1.75	0.030	0.070	0.10	0.18	0.33	0.53	0.80	—	—	75	
Si32-3	0.60	1.75	0.020	0.050	0.10	0.18	0.33	0.53	0.80	—	—	75	
Xi40-2	0.45	1.83	0.04	0.09	0.17	0.28	0.44	0.63	0.90	1.3	2.3	95	
Xi40-3	0.45	1.83	0.022	0.062	0.12	0.22	0.37	0.57	0.84	1.2	2.2	95	

Für Evakuierungszeiten und andere Speisedrücke lesen Sie bitte in den Datenblättern der COAX® Cartridge nach.

Blasluft

COAX® Cartridge	Speisedruck MPa	Luftverbrauch NI/s	Blasluft (NI/s) bei unterschiedlichen Ausgangsdrücken (kPa)												Max Druck kPa
			0	20	40	60	70	80	90	100	110	120	130	140	
Pi48-2	0.6	3.5	6.15	6.15	5.95	5.03	4.49	4.49	4.49	4.49	4.49	4.26	4.0	3.63	140
Pi48-3	0.6	3.55	9.5	6.5	6.0	5.3	4.7	4.6	4.6	4.5	4.5	4.3	4.0	3.7	140
Si32-2	0.6	1.75	5.05	4.25	3.30	2.65	2.35	1.8	—	—	—	—	—	—	70
Si32-3	0.6	1.75	7.8	4.6	3.3	2.7	2.3	1.8	—	—	—	—	—	—	70
Xi40-2	0.6	2.33	5.1	4.6	3.4	3.3	3.1	2.8	2.4	—	—	—	—	—	90
Xi40-3	0.6	2.33	8.4	5.1	3.92	3.39	3.23	2.95	2.58	—	—	—	—	—	90

Für die Leistungskurven sehen Sie die COAX® Cartridge Datenblätter.

Bestellbezeichnung

1. Gehäuse	P5010 Code
Gehäuse, Anschluss Ø 10 mm	00
Gehäuse, Anschluss Ø 3/8"	01

	2. COAX® Push-in Module	P5010 Code
b	COAX® push-in Modul Pi48-2X1	AI
a	COAX® push-in Modul Pi48-3X1	AJ
d	COAX® push-in Modul Pi48-2X1, Rückschlagventil	AK
c	COAX® push-in Modul Pi48-3X1, Rückschlagventil	AL
b	COAX® push-in Modul Pi48-2X2	AM
a	COAX® push-in Modul Pi48-3X2	AN
d	COAX® push-in Modul Pi48-2X2, Rückschlagventil	AO
c	COAX® push-in Modul Pi48-3X2, Rückschlagventil	AP
b	COAX® push-in Modul Si32-2X1	AA
a	COAX® push-in Modul Si32-3X1	AB
d	COAX® push-in Modul Si32-2X1, Rückschlagventil	AC
c	COAX® push-in Modul Si32-3X1, Rückschlagventil	AD
b	COAX® push-in Modul Si32-2X2	AE
a	COAX® push-in Modul Si32-3X2	AF
d	COAX® push-in Modul Si32-2X2, Rückschlagventil	AG
c	COAX® push-in Modul Si32-3X2, Rückschlagventil	AH
b	COAX® push-in Modul Xi40-2X1	AQ
a	COAX® push-in Modul Xi40-3X1	AR
d	COAX® push-in Modul Xi40-2X1, Rückschlagventil	AS
c	COAX® push-in Modul Xi40-3X1, Rückschlagventil	AT
b	COAX® push-in Modul Xi40-2X2	AU
a	COAX® push-in Modul Xi40-3X2	AV
d	COAX® push-in Modul Xi40-2X2, Rückschlagventil	AW
c	COAX® push-in Modul Xi40-3X2, Rückschlagventil	AX

	3. Anschlussmodule	P5010 Code
e	Anschlussmodul niedrig, G-Gewinde	01
f	Anschlussmodul hoch, G-Gewinde	02
e	Anschlussmodul niedrig, NPSF-Gewinde	03
f	Anschlussmodul hoch, NPSF-Gewinde	04
	Funktion AVM™2 NO, G-Gewinde	05
	Funktion AVM™2 NC (Power OFF - NO), G-Gewinde	06
	Funktion AVM™2 NO, NPSF-Gewinde	07
	Funktion AVM™2 NC (Power OFF - NO), NPSF-Gewinde	08
	Funktion CU NC, G-Gewinde	09
	Funktion CU NC, NPSF-Gewinde	10
	Funktion P5010 ES 2/2 NO große Hysterese	11
	Funktion P5010 ES 2/2 NO kleine Hysterese	12
	Function AVM™2 NO, automatisches Abblasen (1sec), G-Gewinde	13
	Function AVM™2 NC, automatisches Abblasen (1sec), G-Gewinde	14
	Funktion AVM™2 NC 2 (Power OFF - NC), G-Gewinde	15
	Function AVM™2 NO, automatisches Abblasen (1sec), NPSF-Gewinde	16
	Function AVM™2 NC, automatisches Abblasen (1sec), NPSF-Gewinde	17
	Funktion AVM™2 NC 2 (Power OFF - NC), NPSF-Gewinde	18

Für detaillierte Informationen über die AVM™2 und die CU (Kontrolleinheit) sehen Sie die separaten Datenblätter.

Bestellbeispiel	Bestellnummer
Gehäuse, Anschluss Ø 10 mm Pi48-2X1, Anschlussmodul niedrig, G-Gewinde	P5010 00 AI 01

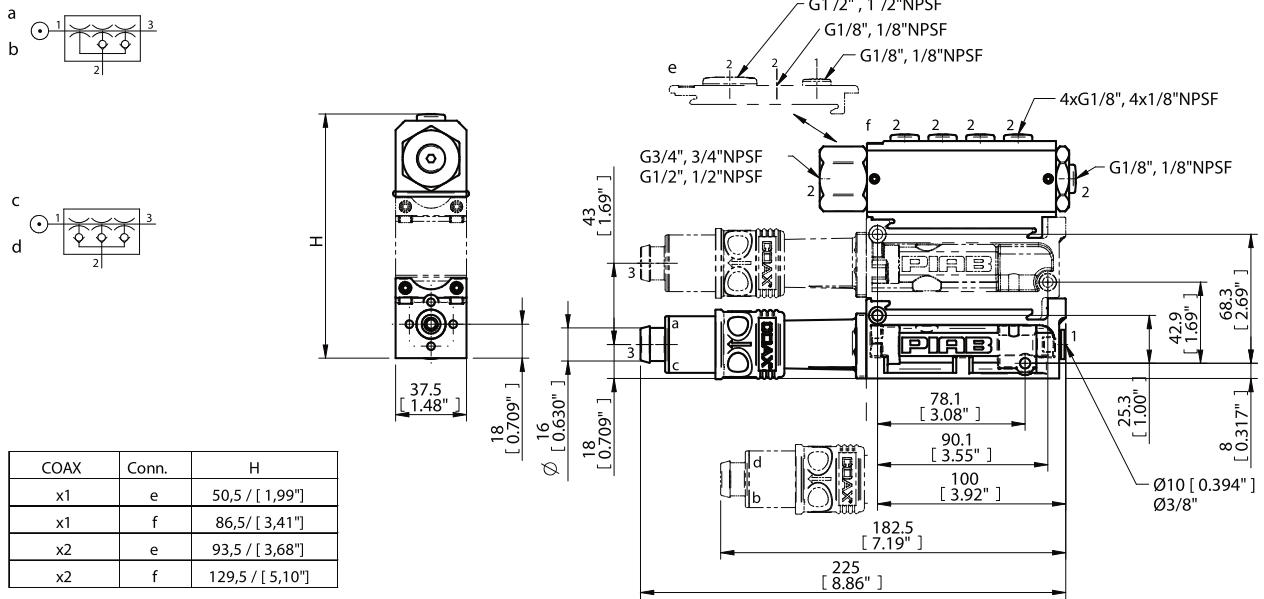

COAX	Conn.	H
x1	e	50,5 / [1,99"]
x1	f	86,5 / [3,41"]
x2	e	93,5 / [3,68"]
x2	f	129,5 / [5,10"]

Bestellbezeichnung, Zubehör

Beschreibung	Art. Nr.
Multi-Pumpenadapter Ø10 mm P5010	0117762
Befestigungsschiene DIN P5010	0117763
Befestigungsschiene x1 P5010	0118209
Befestigungsschiene x2 P5010	0118208
Vakuummeter 100 -kPa	0112531

Vakuummeter wird bei "Anschlussmodulen hoch" O2/O4 empfohlen.

P5010 AVM™2



- ▶ P5010 Mehrstufenejektor mit Pi, Si oder Xi COAX® push-in Cartridge.
- ▶ AVM™2, automatisiertes Vakuum-Management, Einheit mit eingebauten Kontroll- und Überwachungsfunktionen.
- ▶ Ventile für Vakuum Ein/Aus und Abblasen.
- ▶ Spezielle Notlaufeigenschaft für die Version mit dem normal geschlossenem Ein/Aus Ventil. Das Ventil öffnet bei Stromausfall (E-Stop).
- ▶ Verstärkte Abblasleistung Dank eines gezielt gerichteten blow-off Kanals.
- ▶ Analoger Vakuumschalter mit zwei digitalen Ausgängen, 16 voreingestellte Kombinationen von Signalniveaus zur Auswahl.
- ▶ Digitale Anzeige mit "-kPa" oder "-inHg" zur Auswahl.
- ▶ Integrierte Energiesparfunktion (ES). ES minimiert den Luftverbrauch im geschlossenen System. Die ES-Funktion kann entweder manuell oder durch ein Signal (signal override) aktiviert werden.
- ▶ Dreifarbige LED Anzeigen für Ventile, Signalausgang und ES.

Technische Daten

Beschreibung	Einheit	Wert
Speisedruck, max.	MPa	0.7
Geräuschpegel *)	dBA	68-71
Temperaturbereich	°C	0-50
Gewicht	g	430-720
Signalbereich, einstellbar	-kPa	20-80
Hysterese	kPa	7±1
Material		AL,CuZn, NBR, PA, SS, PE, PMMA
Spannung	VDC	24 (22-28)
Welligkeit, max.	V _p	1V _{rms}
Stromaufnahme, nominal	mA	110
Schutzart		IP65 [NEMA 4]
Ausgangsstrom, max.	mA	100
Display		LED Anzeigen, numerisch
Abblasvolumenstrom	NI/s	0-7.5

*) Bei einem Vakuumniveau von 40 -kPa und bei empfohlenem Speisedruck für push-in Cartridge.

Bestellbezeichnung

1. Gehäuse		P5010 Code
Gehäuse, Anschluss Ø 10 mm		00
Gehäuse, Anschluss Ø 3/8"		01
2. COAX® push-in Module		P5010 Code
d	COAX® push-in Modul Pi48-2X1, Rückschlagventil	AK
c	COAX® push-in Modul Pi48-3X1, Rückschlagventil	AL
d	COAX® push-in Modul Pi48-2X2, Rückschlagventil	AO
c	COAX® push-in Modul Pi48-3X2, Rückschlagventil	AP
d	COAX® push-in Modul Si32-2X1, Rückschlagventil	AC
c	COAX® push-in Modul Si32-3X1, Rückschlagventil	AD
d	COAX® push-in Modul Si32-2X2, Rückschlagventil	AG
c	COAX® push-in Modul Si32-3X2, Rückschlagventil	AH

2. COAX® push-in Module		P5010 Code
d	COAX® push-in Modul Xi40-2X1, Rückschlagventil	AS
c	COAX® push-in Modul Xi40-3X1, Rückschlagventil	AT
d	COAX® push-in Modul Xi40-2X2, Rückschlagventil	AW
c	COAX® push-in Modul Xi40-3X2, Rückschlagventil	AX

3. Funktion	P5010 Code
Funktion AVM™2 NO, G-Gewinde	05
Funktion AVM™2 NC (Power OFF - NO), G-Gewinde	06
Funktion AVM™2 NO, NPSF-Gewinde	07
Funktion AVM™2 NC (Power OFF - NO), NPSF-Gewinde	08
Function AVM™2 NO, automatisches Abblasen (1sec), G-Gewinde	13
Function AVM™2 NC, automatisches Abblasen (1sec), G-Gewinde	14
Funktion AVM™2 NC 2 (Power OFF - NC), G-Gewinde	15
Function AVM™2 NO, automatisches Abblasen (1sec), NPSF-Gewinde	16
Function AVM™2 NC, automatisches Abblasen (1sec), NPSF-Gewinde	17
Funktion AVM™2 NC 2 (Power OFF - NC), NPSF-Gewinde	18

Bestellbeispiel	Bestellnummer
Gehäuse, Anschluss Ø 10 mm Pi48-2X1, Funktion AVM™2 NO, G-Gewinde	P5010 00 AK 05

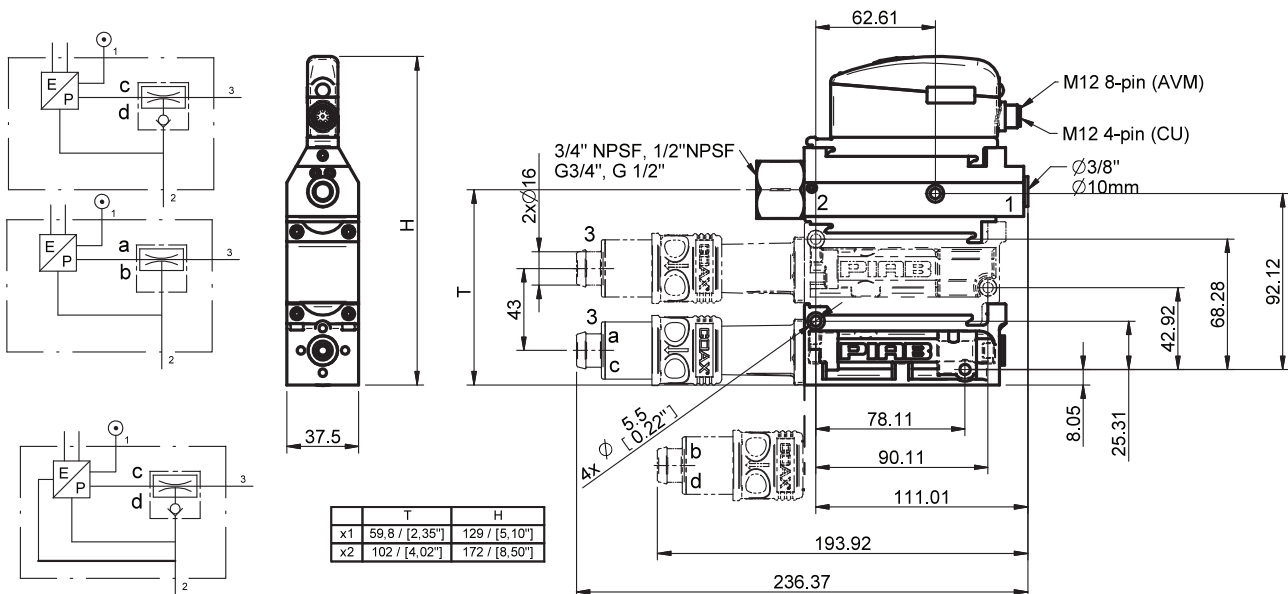

Bestellbezeichnung, Zubehör

Beschreibung	Art. Nr.
Kabel M12 8-pin Innengewinde, PUR, L=2m	0110238
Kabel M12 8-pin Innengewinde, PUR, L=5m	0117746
Y-Kabel M12 8-pin Innengewinde, 2 x M12 4-pin Aussengewinde, PNP, PUR, L=2m	0118407
Y-Kabel M12 8-pin Innengewinde, 2 x M12 5-pin Aussengewinde, NPN, PUR, L=2m	0120229

P5010 CU



- ▶ P5010 Mehrstufenejektor mit Pi, Si oder Xi COAX® push-in Cartridge.
- ▶ Integrierte Kontrolleinheit (CU) mit elektrischen Ventilen für die Vakuum Ein/Aus und Abblassteuerung.
- ▶ Mechanisches Ventil zur Einstellung des Abblasvolumenstroms.
- ▶ Verstärkte Abblasleistung Dank eines gezielt gerichteten blow-off Kanals.
- ▶ Schlankes, kompaktes, konfigurierbares Moduldesign.

Technische Daten

Beschreibung	Einheit	Wert
Speisedruck, max.	MPa	0.7
Geräuschpegel *)	dBA	68–71
Temperaturbereich	°C	0–50
Gewicht	g	430–720
Material		AL, CuZn, NBR, PA, VA, PE, PMMA
Spannung	VDC	24 (22–28)
Schutzart		IP65 [NEMA4]
Luftfeuchtigkeit	%RH	90
Stromaufnahme, nominal	mA	60
Welligkeit, max.	V _p	1 V _{rms}
Abblasvolumenstrom	NI/s	0–7.5
Funktion, Ein/Aus		NC

*) Bei einem Vakuumniveau von 40 -kPa und bei empfohlenem Speisedruck für push-in Cartridge.

Bestellbezeichnung

1. Gehäuse		P5010 Code
Gehäuse, Anschluss Ø 10 mm		00
Gehäuse, Anschluss Ø 3/8"		01
2. COAX® push-in Module		P5010 Code
b	COAX® push-in Modul Pi48-2X1	AI
a	COAX® push-in Modul Pi48-3X1	AJ
d	COAX® push-in Modul Pi48-2X1, Rückschlagventil	AK
c	COAX® push-in Modul Pi48-3X1, Rückschlagventil	AL
b	COAX® push-in Modul Pi48-2X2	AM
a	COAX® push-in Modul Pi48-3X2	AN
d	COAX® push-in Modul Pi48-2X2, Rückschlagventil	AO
c	COAX® push-in Modul Pi48-3X2, Rückschlagventil	AP
b	COAX® push-in Modul Si32-2X1	AA
a	COAX® push-in Modul Si32-3X1	AB
d	COAX® push-in Modul Si32-2X1, Rückschlagventil	AC
c	COAX® push-in Modul Si32-3X1, Rückschlagventil	AD
b	COAX® push-in Modul Si32-2X2	AE
a	COAX® push-in Modul Si32-3X2	AF
d	COAX® push-in Modul Si32-2X2, Rückschlagventil	AG
c	COAX® push-in Modul Si32-3X2, Rückschlagventil	AH
b	COAX® push-in Modul Xi40-2X1	AQ
a	COAX® push-in Modul Xi40-3X1	AR
d	COAX® push-in Modul Xi40-2X1, Rückschlagventil	AS
c	COAX® push-in Modul Xi40-3X1, Rückschlagventil	AT
b	COAX® push-in Modul Xi40-2X2	AU
a	COAX® push-in Modul Xi40-3X2	AV
d	COAX® push-in Modul Xi40-2X2, Rückschlagventil	AW
c	COAX® push-in Modul Xi40-3X2, Rückschlagventil	AX

3. Funktion	P5010 Code
Funktion CU NC, G-Gewinde	09
Funktion CU NC, NPSF-Gewinde	10

Bestellbeispiel	Bestellnummer
Gehäuse, Anschluss Ø 10 mm Pi48-2X2, Rückschlagventil, Funktion CU NC G-Gewinde	P5010 00 AO 09

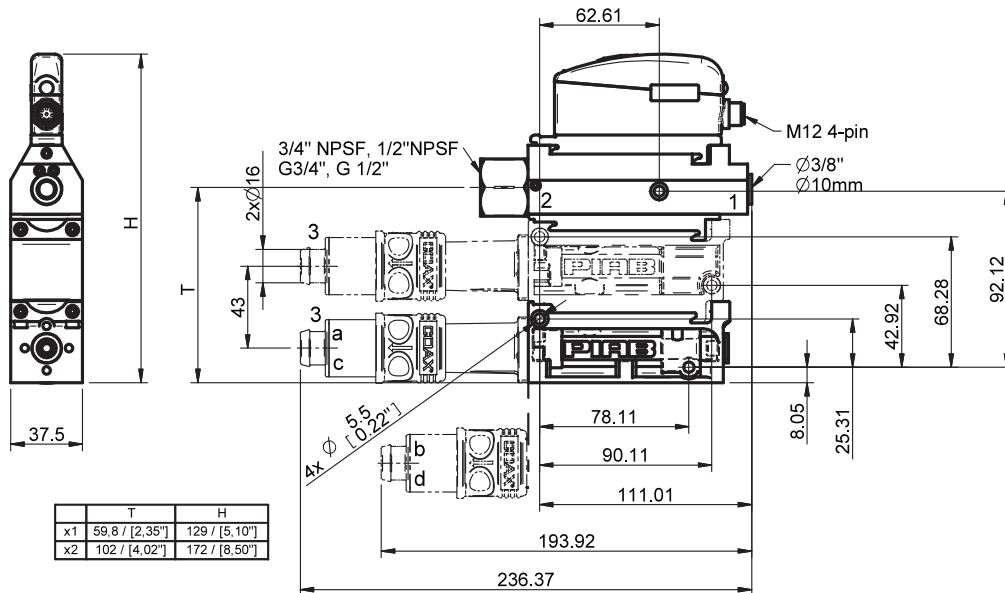

Bestellbezeichnung, Zubehör

Beschreibung	Art. Nr.
Kabel M12 4-pin, Buchse, PUR, L=5m*	0121817
Kabel M12 4-pin Innengewinde/M12 4-pin Aussengewinde, PUR, L=2m	0118322

*) Pin Nr. 1 wird nicht verwendet.

P5010 ES



- ▶ P5010 Mehrstufenejektor mit COAX® Pi, Xi oder Si Push-In-Cartridge.
- ▶ Integrierte Energiesparfunktion (ES), welche den Druckluftverbrauch minimiert durch die Steuerung der Druckluftversorgung der Pumpe.
- ▶ Arbeitet auf einem vergleichbaren Prinzip, wie der Thermostat in einem Heizungssystem.
- ▶ Eine große Hysterese wird für dichte Vakuum-Handling-Anwendungen wie die Handhabung von Blech, Glas oder Kunststoff empfohlen.
- ▶ Eine kleine Hysterese wird empfohlen, wenn ein sehr genaues Vakuumniveau im Prozess gehalten werden muss.
- ▶ Einstellbare ES Schaltniveau.
- ▶ Pneumatische Funktion.
- ▶ Konfigurierbares und modulares Design.
- ▶ Separater Anschluss mit eingebautem Abblas-Rückschlagventil. Hohe Durchflusskapazität für maximale Effizienz, um ein Teil freizugeben.

Technische Daten

Beschreibung	Einheit	Wert
Speisedruck, max.	MPa	0.7
Speisedruck, Minimum, um das Abblasen anzusteuern	MPa	0.4*
Geräuschpegel	dBA	68-71
Material		NBR, PA, Al, SS, POM, CuZn
Temperaturbereich	°C	0-60
Gewicht	g	640-890
Signalbereich, einstellbar	-kPa	15-99
Funktion		2/2 NO
Abblasvolumenstrom ab 0.6 MPa	NI/s	7.5

*Für Pi Cartridge(s) - Verwenden Sie keinen gemeinsamen Speisedruck für die Pumpe und das Abblasen.

Technische Daten, spezifisch

Beschreibung	Einheit	Wert	
		ES mit kleiner Hysterese	ES mit großer Hysterese
Hysterese	kPa	1-6	5-10